

# MISES EN PRESSION PROGRESSIVE EN LIGNE VAP G1/4 ET G1/2

Le rôle de ces valves est de mettre en pression un circuit d'air comprimé d'une manière progressive et réglable. Elles peuvent contrôler un groupe de distributeurs, une simple valve, ou encore être insérées pour entre un distributeur et un vérin.

D'une manière automatique, dès que la pression secondaire atteint environ 60% de la pression primaire, la valve s'ouvre totalement, et laisse passer la pleine pression et le plein débit disponible.

En cas de coupure de la pression d'alimentation, le débit d'air peut passer de l'orifice de sortie 2 vers l'orifice d'alimentation 1.



CARACTERISTIQUES TECHNIQUES	VAP 1/4	VAP 1/2
Taraudages	G1/4	G1/2
Type de valve		2/2 NF
Pression minimum d'utilisation	bar	2
	psi	29
	MPa	0.2
Pression maximum d'utilisation	bar	10
	psi	145
	MPa	1
Seuil de commutation	Environ 60% de la pression d'alimentation	
Fréquence maximale	Max. 5	
Débit à 6.3 bar, $\Delta p=0.5$ bar:	Nl/min	2350
	scfm	83
Débit à 6.3 bar, $\Delta p=1$ bar:	Nl/min	3100
	scfm	110
Débit maximum à travers le limiteur de débit à 6.3 bar :	Nl/min	300
	scfm	11
Température d'utilisation	de -10 à 70	
	de 14 à 158	
Fluide	Air filtré lubrifié ou non	
Poids	g	220
Vis de fixation	Min. M4x25	Min. M4x35
Montage	Toutes positions	

## COMPOSANTS

- ① CORPS: aluminium anodisé
- ② BILLE: acier
- ③ INSERT: laiton nickelé
- ④ O-Ring: NBR
- ⑤ VALVE: NBR
- ⑥ PISTON: aluminium anodisé
- ⑦ JOINT DE PISTON: NBR
- ⑧ O-Ring: NBR
- ⑨ RESSORT: acier
- ⑩ VIS DE REGLAGE: laiton nickelé
- ⑪ ECROU DE BLOCAGE: laiton nickelé
- ⑫ INSERT SUPPORT DE VIS: laiton nickelé
- ⑬ CIRCLIPS: acier galvanisé

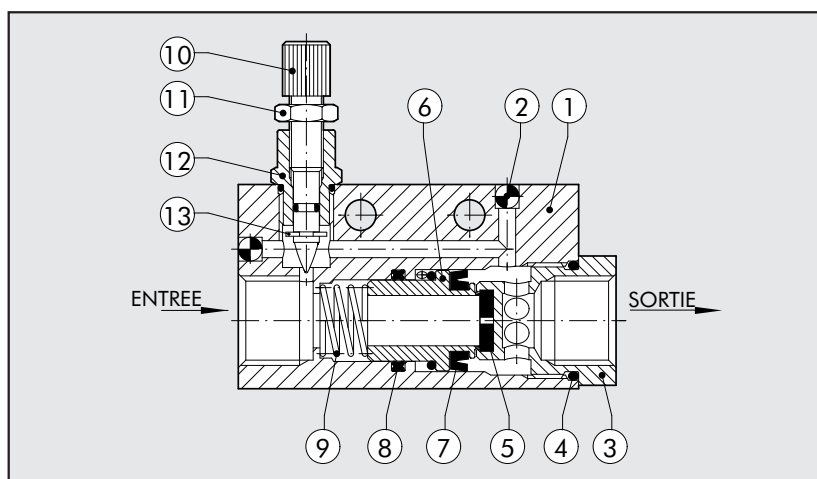

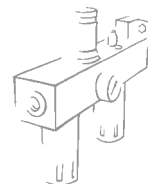

## FONCTIONNEMENT

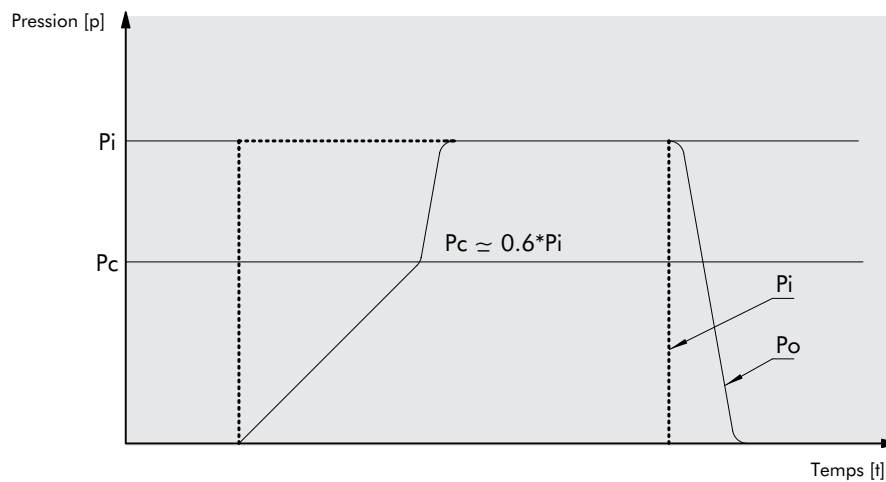

## ENCOMBREMENTS

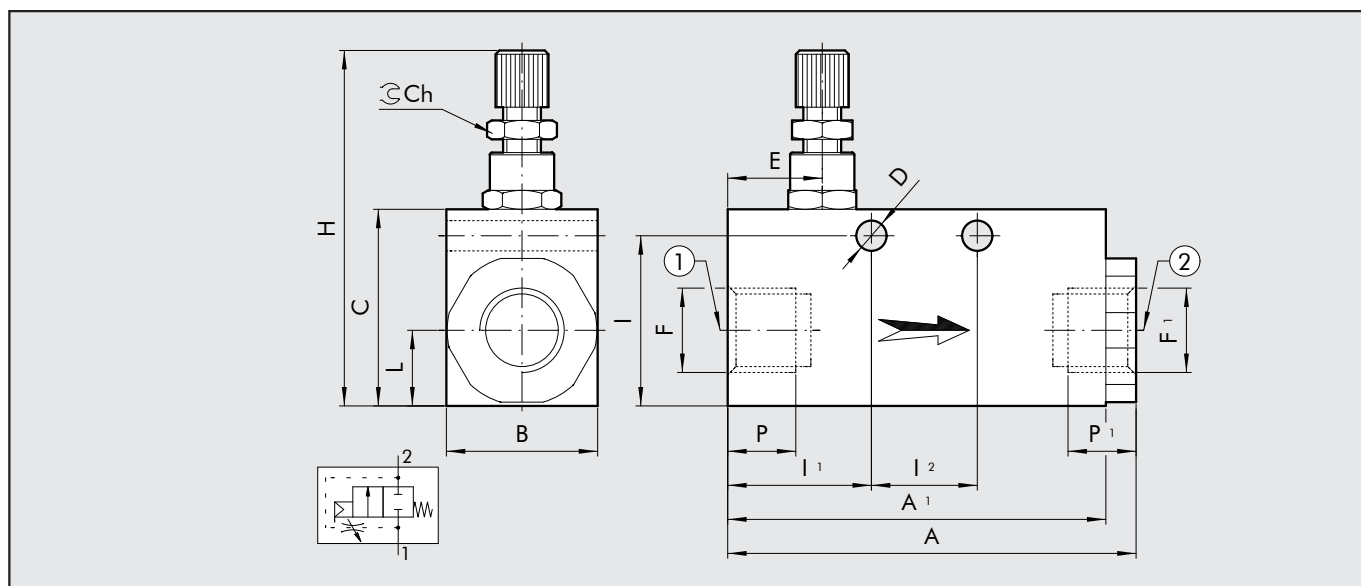

Code	Désignation	F	F <sup>1</sup>	A	A <sup>1</sup>	B	C	D	E	H	I	I <sup>1</sup>	I <sup>2</sup>	L	P	P <sup>1</sup>
W3606000002	VAP 1/4	G 1/4	G 1/4	56	50	20	30	4.5	10	49÷52	25.5	18	16	10	9	9
W3606000004	VAP 1/2	G 1/2	G 1/2	75.8	65	30	40	4.5	13	59÷62	35.5	26.5	16	15	12	12